

Utekök med utsikt

När man bor på en sluttning **med utsikt över vattnet, ligger det nära till hands att bygga ett läckert utekök** för de långa sommarkvällarna. Vi bygger ett rymligt och superhäftigt utekök av trä, plattor, färg och lite köksutrustning.

Nästan allt i en sorts virke

Hela stommen är gjord av 45 x 70 mm reglar. Om du vill ha ett kök i andra dimensioner är det enkelt att anpassa längden på delarna.

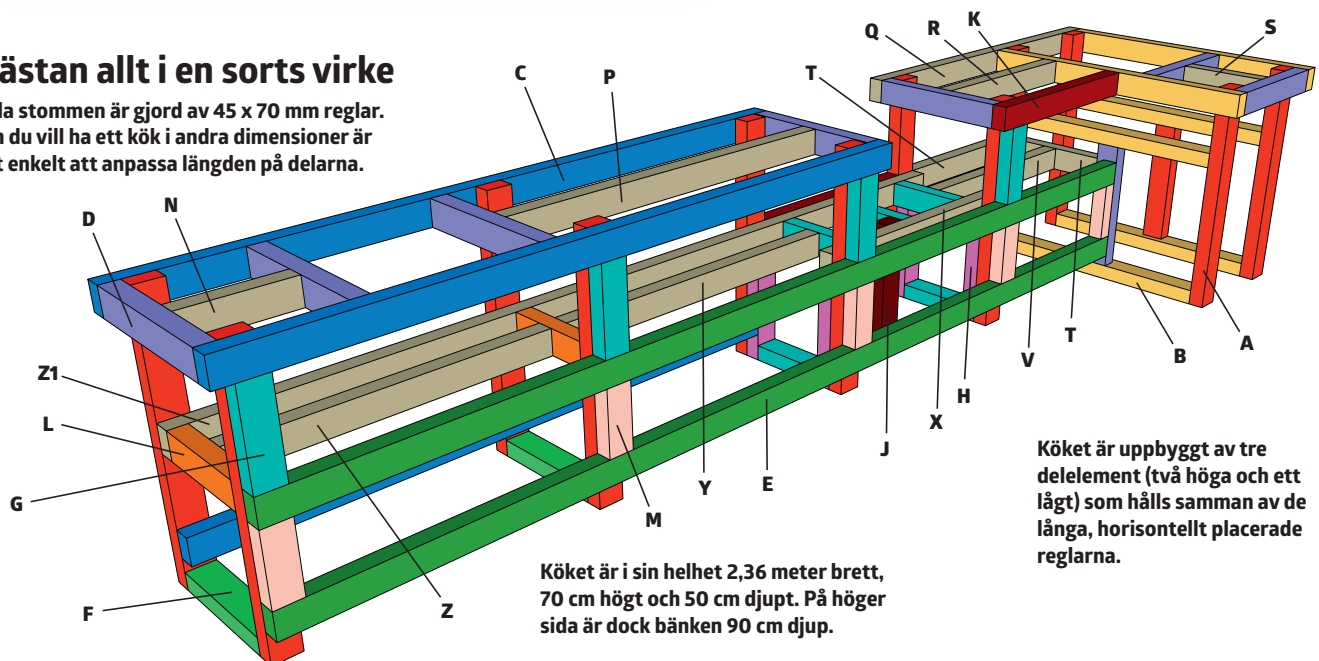

Köket är i sin helhet 2,36 meter brett, 70 cm högt och 50 cm djupt. På höger sida är dock bänken 90 cm djup.

Köket är uppbyggt av tre delelement (två höga och ett lågt) som hålls samman av de långa, horisontellt placerade reglarna.



Köket är relativt billigt att bygga. Utsikten är ovärderlig.

Gör Det Själv

SVÅRIGHETSGRAD

Den svåraste uppgiften i detta projekt är att kapa plattorna.

LÄTT SVÅRT

TIDSÅTGÅNG

3 dagar plus torktid.

PRIS

Ca 5.000 kronor.

MATERIAL

45 x 70 cm reglar:

- 14 bitar (A, röd) à 70 cm
- 6 bitar (B, gul) à 85,5 cm
- 3 bitar (C, blå) à 185 cm
- 8 bitar (D, lila) à 41 cm
- 2 bitar (E, grön) à 295,5 cm
- 2 bitar (F, ljusgrön) à 32 cm
- 9 bitar (G, turkos) à 23 cm
- 4 bitar (H, lila) à 33 cm
- 2 bitar (J, brun) à 40 cm
- 2 bitar (K, mörkröd) à 60 cm
- 2 bitar (L, orange) à 27,5 cm
- 5 bitar (M, laxrosa) à 18 cm
- 1 bit (N) à 26 cm
- 1 bit (P) à 101 cm
- 1 bit (Q) à 110 cm
- 1 bit (R) à 55,5 cm
- 1 bit (S) à 25,5 cm
- 1 bit (T) à 34 cm
- 1 bit (U) à 53 cm
- 1 bit (V) à 63 cm
- 1 bit (X) à 74 cm
- 1 bit (Y) à 88,5 cm
- 1 bit (Z) à 81 cm
- 1 bit (Z1) à 242,5 cm

Dessutom:

20 plattor à 60 x 30 cm och 9 mm tjocka · 4,63 m² spontade brädor · 20 m 125 x 19 mm brädor · 4,5 x 60 och 4,5 x 80 mm skruv · Diskho · Slang · Oljegrund · Heltäckande färg

Fundament

Köket ska stå på ett stadigt fundament byggt av reglar och trallbrädor. Fundamentet förankras i marken med hjälp av fyra tryckimpregnerade brädor som gjuts fast i varsin betongklump.

Under fundamentet grävs också ett diskret dike för att dölja en slang för anslutningar.

Fundamentet måste naturligtvis anpassas till varje unikt utekök. Om du väljer att bygga större eller mindre kan fundamentet enkelt anpassas.

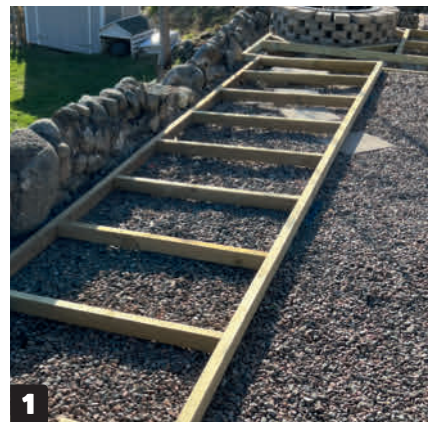

1

Börja med fundamentet. Köket måste stå på ett stabilt fundament. Här byggs det av 45 x 70 mm reglar på en botten av grus och jord.



2

Jämna till underlaget och klossa upp fundamentet i våg. Låt varannan kortling flyta fritt utan klossar under. Samtidigt gräver du en ränna under fundamentet att lägga en slang i.



3

Gräv fyra 90 cm djupa Ø 25 cm hål.

Placera dem under de svävande kortlingarna. Skruva fast en 90 cm lång bit tryckimpregnerad bräda i kortlingen och gjut fast den i hålet med plintbetong.



4

Fundamentet är färdigt när du har lagt på en omgång trallbrädor. Använd längder på tryckimpregnerade trallbrädor som du monterar längs med ramen och skruvar fast i kortlingarna. Börja från framkanten så att den sista raden brädor slutar under köksinredningen.

Stomme

Köket är uppbyggt kring en regelstomme. Stommen byggs först upp i tre olika sektioner, som sedan tvingas ihop och förstärks på tvären.

Stommen är anpassad till den köksutrustning som valts för köket. Detta ger en fin estetik och en bra arbetshöjd i hela köket. Därför bör planerna också anpassas till ditt val av utrustning.



1

Köket består av två höga köksbänkar och en lägre plattform. Du ska bygga köksbänkarna först. Plattformen ska monteras i slutet och skruvas fast mellan de höga delarna.



2

Plattformen skruvas fast på insidan av de höga delarna och understöts ytterligare med sex små stödben (H och J), två på mitten och fyra som också skruvas fast på insidan av de höga delarna.



3

Konstruktionen ska förstärkas.

Montera först en horisontell regel (E) som löper tvärs över de båda höga delarna i samma höjd som plattformen i mitten. Montera ytterligare en horisontell regel (E) 10 cm från elementens botten. Montera slutligen vertikala förstärkningar (M) på delarna ben så att alla ytor är i jämnhöjd med reglarna.

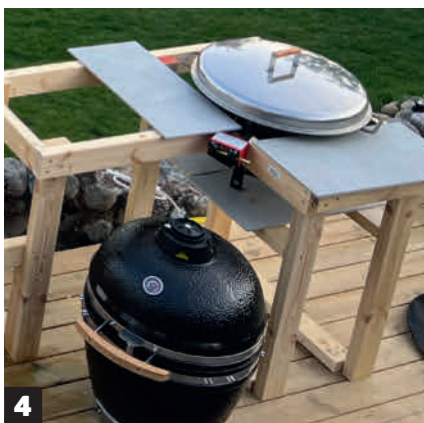

4

Gasbrännaren byggs här in i hörnet. Brännaren ska placeras på en hylla som ska sitta så högt att brännarens ovansida sticker upp några centimeter över bänkskivan. Då skyddas bänken från lågor och strålningsvärme.



5

Gör plats för gasreglaget. Här krockar gasbrännaren med kökelementens ovansida. Men elementen är riktigt solida och att såga bort den del som är i vägen för brännaren skadar inte någonting.



6

Stommen ska målas. Innan du börjar bygga in stommen ska den strykas med en oljegrundfärg och sedan med 2-3 lager heltäckande färg.

Ytor

Uteköket är avslutat med ytor av brädor och plattor. Stommen är här klädd med liggande gråmålade brädor och inramas med kanter av vitmålade brädor.

Ovanpå har köket en bänkskiva av plattor och en rund diskho.



1

Täck in köket med brädor. Sätt dem horisontellt längs stammen. Här används spontade brädor för att ge hela köket en lättare struktur. Brädorna har en färg som matchar huset.



2

Hörnen skyddas med brädor. Kökshe-ternas utvändiga hörn täcks med brädor som monteras vertikalt på båda sidor av hörnen med ett liten överlapp från ena sidan.



3

Här har en lucka satts i vinkellementet.

Det finns plats för en gasolflaska under gasbrännaren. Luckan sågas ut av panelbrädorna och förses med gångjärn och en skjutregel för att få in och ut gasflaskan.



4

Gör en bänkskiva av plattor. Montera först en bräda utmed ovansidan av de höga elementen. Brädkanten ska placeras exakt en kakelplattas tjocklek högre än stommens befintliga ovansida. Nu kan du kapa en rad plattor så att de passar innanför brädkanten där de kan vila på stommens ovansida.



5

Såga ut för diskho. Här använder vi en rund diskho. För att få plats med den kapar du de fyra närmaste plattorna med hjälp av t ex ett multiverktyg och ett litet blad för sten.



6

Avsluta arbetet. Köket är nästan färdigt och redo att användas när bänkskivan har lagts på.