

Om toalettsitsen knarrar eller har gått sönder, eller om du bara vill ha en ny, mjukstängande så är det bara att byta den. **Det är nämligen lätt att göra det själv**, och det tar inte speciellt lång tid.

# Ny toasits på 10 minuter

## Så här gör du

Det är inte svårt att byta en toasits. Men det finns många olika tillverkare, och vissa kan vara mer logiska att byta än andra. Bortsett från det, så är det en överkomlig uppgift.

Du ska ta bort den gamla sitsen, och om du inte har rätt verktyg för uppgiften så följer det oftast med ett smart spännverktyg till den nya sitsen som du i regel kan använda.

Det är för övrigt alltid en bra idé att vara säker på att den nya sitsen passar innan du tar bort den gamla.



### 1 Montera beslagen (A) på toasitsen.

Beslaget kan vändas åt två håll. Det ger dig möjlighet att anpassa sitsen så att den passar till din toalettstol.

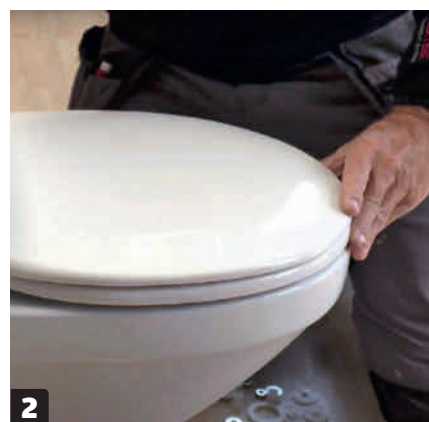

### 2 Justera beslagen. Hela sitsen flyttas fram

eller tillbaka, beroende på åt vilket håll beslaget pekar. Se till att sitsen hamnar vid toalettstolens framkant innan du fäster det.

## Gör Det Själv



### SVÅRIGHETSGRAD

Det är ett enkelt ingrepp. Den största utmaningen handlar om att vända beslagen åt rätt håll.

LÄTT

SVÅRT



### TIDSÅTGÅNG

Ca 10 minuter.



### PRIS

300-1.000 kronor.



### MATERIAL

· Toalettsits

## De olika delarna

Nedanstående delar följer oftast med nu för tiden när du köper en ny toalettsits.

Om du har en annan produkt, där just dessa inte följer med, så kan alla delar även köpas hos olika leverantörer.

Tänk på att det kan vara flera moment i monteringen av själva sitsen, exempelvis om det är en med mjukstängning.

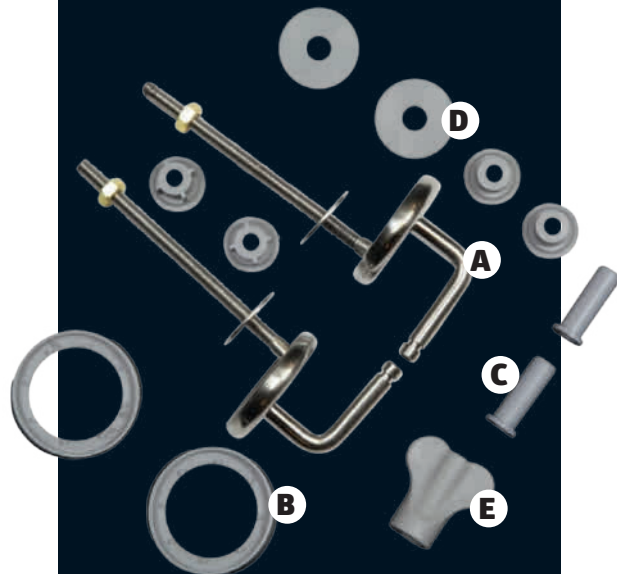

- A: Beslag till toalettsits
- B: Stora plastbrickor
- C: Hylsor till toalettstolen
- D: Spännbrickor
- E: Spännverktyg

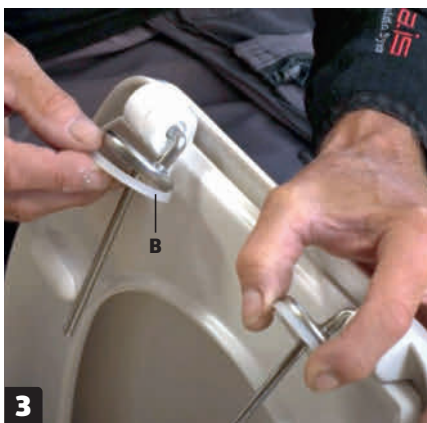

**3** **Montera toalettsitsen.** När sitsen har ställts in rätt, kan du montera de stora plastbrickorna (B) som ska sitta mellan sitsen och toalettstolen.



**4** **Sätt fast hylsorna (C).** De trycks på plats underifrån där gängstangen från beslagen går genom själva toalettstolen. På vissa modeller ska hylsor sättas även ovanifrån.



**5** **Skruva ihop det hela.** Sätt på brickorna (D) och spänn de två muttrarna underifrån. Sitsen måste sitta fast, men undvik att överspänna muttrarna.